



Abbildung ähnlich

EDC-E6X

ENGEL Drive Control

Antriebsregler für bürstenlose und bürstenbehaftete Gleichstrommotoren

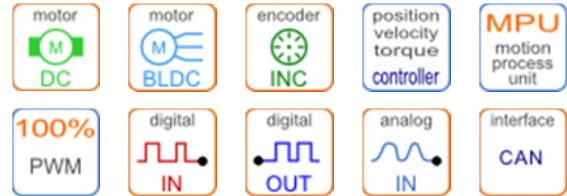

Beschreibung:

Die Antriebsregler der EDC-E6 Familie sind dezentrale, kompakt aufgebaute Drehzahl-, Strom- und Positioniersteuerungen für bürstenlose und bürstenbehaftete Gleichstrommotoren mit einer Betriebsspannung bis 60 Volt und Strömen von 4,3-5A.

Alle Geräte sind frei parametrierbar und programmierbar. Die integrierte MPU (Motion Process Unit) ermöglicht Ihnen das Speichern einer eigenen Logik und somit einen intelligenten Betrieb ohne übergeordnete Steuerung. Die Antriebsregler der E-Familie sind in der Kombination Hall und Inkrementalgeber Interface, bzw. Sin/Cos erhältlich, der Betrieb von Single und Multiturn- Drehgebern (nur SSI, Gray Code) ist ebenfalls möglich. Die Antriebsregler verfügen über einen modularen Aufbau und sind somit optional mit den gängigen Feldbussen wie CANopen, Profibus, EtherCAT und Profinet verfügbar.

Typ	geeignet für Engel Motoren	Versorgung Leistung	Versorgung Elektronik	Nennstrom 24VDC / 48VDC	Features				
					motor	encoder	position velocity torque controller	analog	interface
EDC-E60	GNM21...GNM4125 HSM4615-24 HSM4630-48*	9...60VDC	9...30VDC	5A / 4,3A		3x digital IN	1x digital OUT	1x analog IN	interface CAN
EDC-E65	GNM21 ...GNM4125 HSM4615-24 HSM4630-48*	9...60VDC	9...30VDC	5A / 4,3A	100% PWM	3x digital IN	1x digital OUT	1x analog IN	interface CAN

*gilt nur für 48VDC Wicklungsausführung

Technische Merkmale:

- Verwendbar für DC und BLDC Motoren
- LEDs für Gerätestatus und Fehler
- Schutzart IP20
- Montage für Wand
- 100% PWM (nur bei E65)
- Frei programmierbar
- Kompakte Abmessung 74x45,5x14
- CANopen® (Geräteprofil: DS402, Protokoll: DS301)

Optionale Möglichkeiten:

- Vorparametriert auf die Motoren der ENGEL ElektroMotoren AG
- Kundenspezifische Sonderfunktionen
- Profibus
- EtherCAT
- Profinet

Zubehör:

- CAN-Stick 2 (zum parametrieren)
- edcTools (Benutzerfreundliche und sehr flexible Software)

edcTool Parametriersoftware

edcTools - das Programm ermöglicht eine schnelle Inbetriebnahme und Parametrierung der ENGEL-Geräte ohne Programmierkenntnisse. Momentan ist das Programm edcTools ein Bestandteil des Programms PLC und wird zusammen mit ihm installiert.

PLC - eine Programmierumgebung, in welcher Python-Skripte ausgeführt werden können. Das Programm PLC besitzt auch einen CAN-Monitor (ermöglicht das Verschicken und Empfangen von reinen CAN-Nachrichten) und Terminal (ermöglicht die Kommunikation über den seriellen Port).

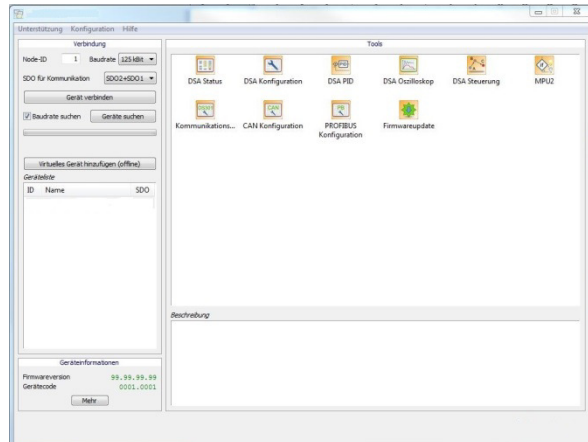

Maßzeichnung:

CANopen (Standard)

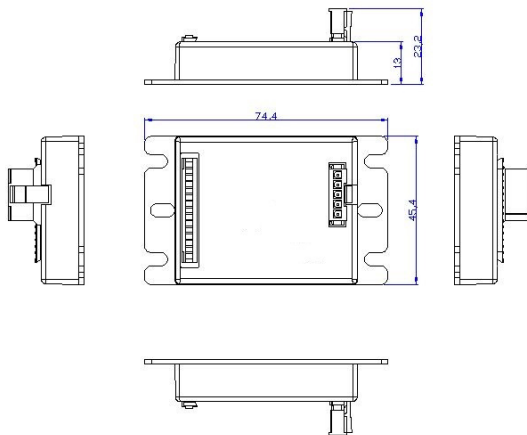

Profibus

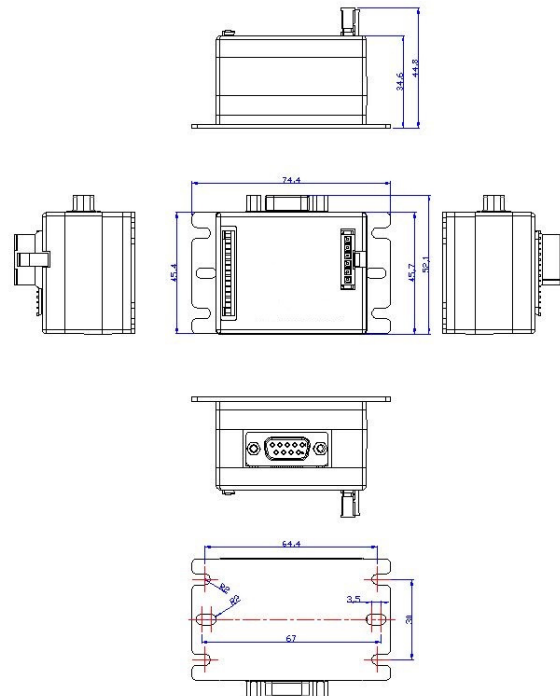

EtherCAT

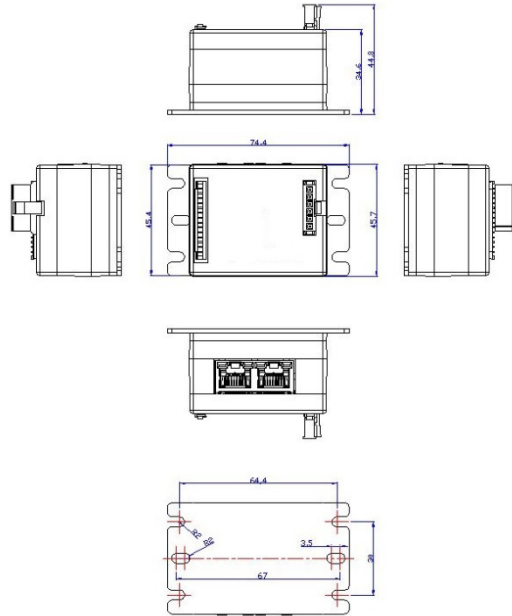

Profinet

folgt